

---

**Raport  
Grupy Kapitałowej LUG S.A.  
za II kwartał 2016 roku**

## **GŁÓWNE FAKTY:**

### **Przychody ze sprzedaży:**

- 2Q'2016: 31,13 mln zł
- Dynamika: +12,78% r/r

### **Zysk netto:**

- 2Q'2016: 1 250,88 tys. zł

### **Zysk ze sprzedaży na sprzedaży brutto:**

- 2Q'2016: 12,76 mln zł
- Dynamika: +13 % r/r

### **Poziom marży na sprzedaży brutto:**

- 2Q'2016: 40,98%
- Dynamika: +0,22% r/r

### **Geograficzna struktura sprzedaży:**

export: **56%**  
**44%** kraj

**Grupa Kapitałowa LUG S. A.**

Sytuacja makroekonomiczna i otoczenie branżowe

Wyniki finansowe 2Q'2016

Wydarzenia 2Q'2016



## GRUPA KAPITAŁOWA LUG S. A.

### LUG S.A.

#### LUG S.A.

to jeden z największych producentów opraw oświetleniowych w Polsce.

Model biznesowy Grupy Kapitałowej LUG SA opiera się na projektowaniu, produkcji i sprzedaży opraw oświetleniowych oraz dostarczaniu energooszczędnych projektów oświetleniowych.



#### LUG LIGHT FACTORY LTD.

Spółka zależna: Polska



100% udziałów



#### LUG GmbH

Spółka zależna: Niemcy



100% udziałów



#### LUG DO BRASIL LTD.

Spółka zależna: Brazylia



65% udziałów



#### LUG LIGHTING UK LTD.

Spółka zależna: Wielka Brytania



100% udziałów



#### TOW LUG UKRAINE

Spółka zależna: Ukraina



100% udziałów, działalność zawieszona

## STRATEGIA LUG S.A.

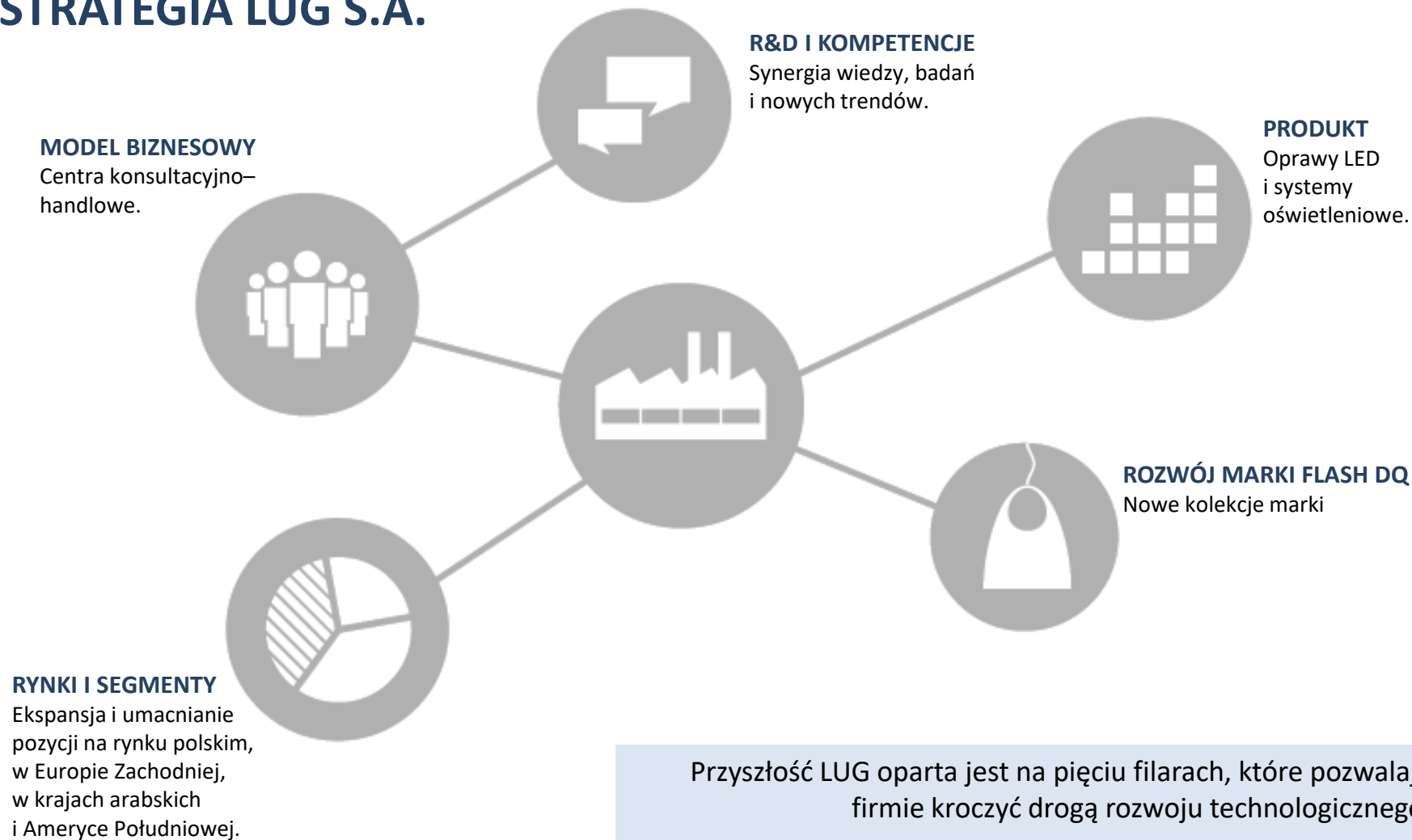

Przyszłość LUG oparta jest na pięciu filarach, które pozwalają firmie kroczyć drogą rozwoju technologicznego.

Wszystkim celom firmy przyświeca idea rozwoju w oparciu o zasadę efektywności energetycznej i ograniczania emisji CO<sub>2</sub>.

## DZIAŁALNOŚĆ MIĘDZYNARODOWA:

5 spółek zależnych  
na całym świecie

26 lat doświadczenia  
na rynku

67 rynków dystrybucji  
na całym świecie

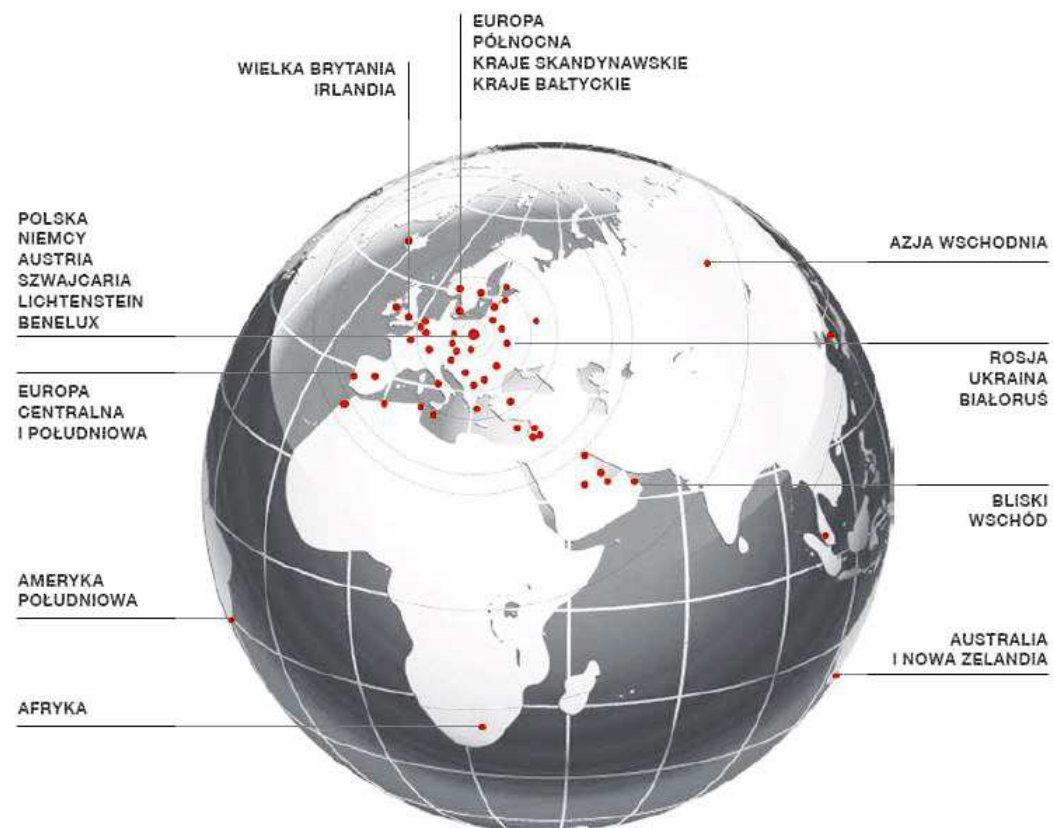

## ZARZĄD LUG S.A.



**Ryszard Wtorkowski**  
Prezes Zarządu



**Mariusz Ejsmont**  
Wice-Prezes Zarządu



**Małgorzata Konys**  
Członek Zarządu

## RADA NADZORCZA LUG S.A.

---



**Iwona Wtorkowska**  
Przewodnicząca RN

**Renata Baczańska** Członek RN

**Zygmunt Ćwik** Członek RN

**Eryk Wtorkowski** Członek RN

**Szymon Ziolo** Członek RN

## STRUKTURA AKCJONARIATU:

Ryszard Wtorkowski

**37,10%**

Iwona Wtorkowska

**15,56%**

Pozostali akcjonariusze

**29,74%**

Fundusze zarządzane przez OPERA TFI

**17,60%**

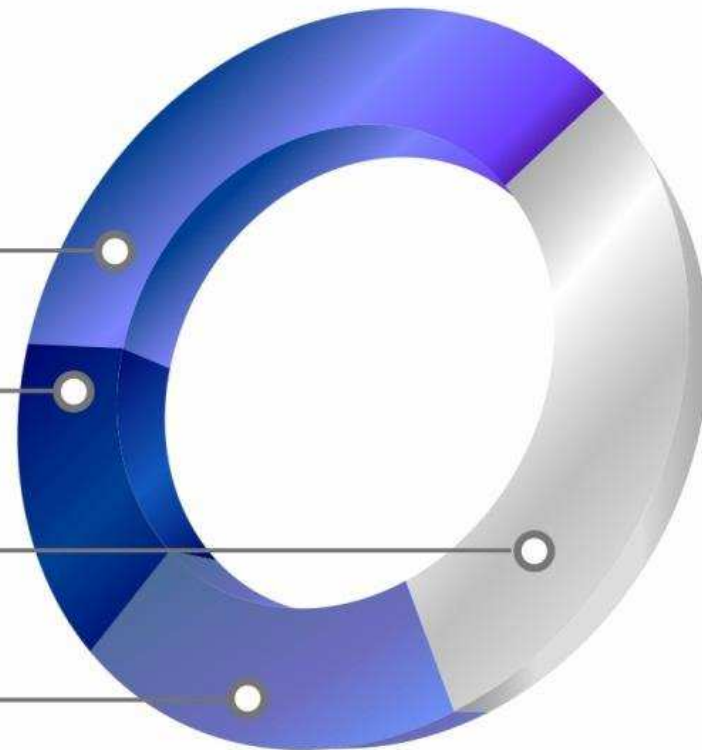



## POZIOM ZATRUDNIENIA W LATACH 2014-2016:

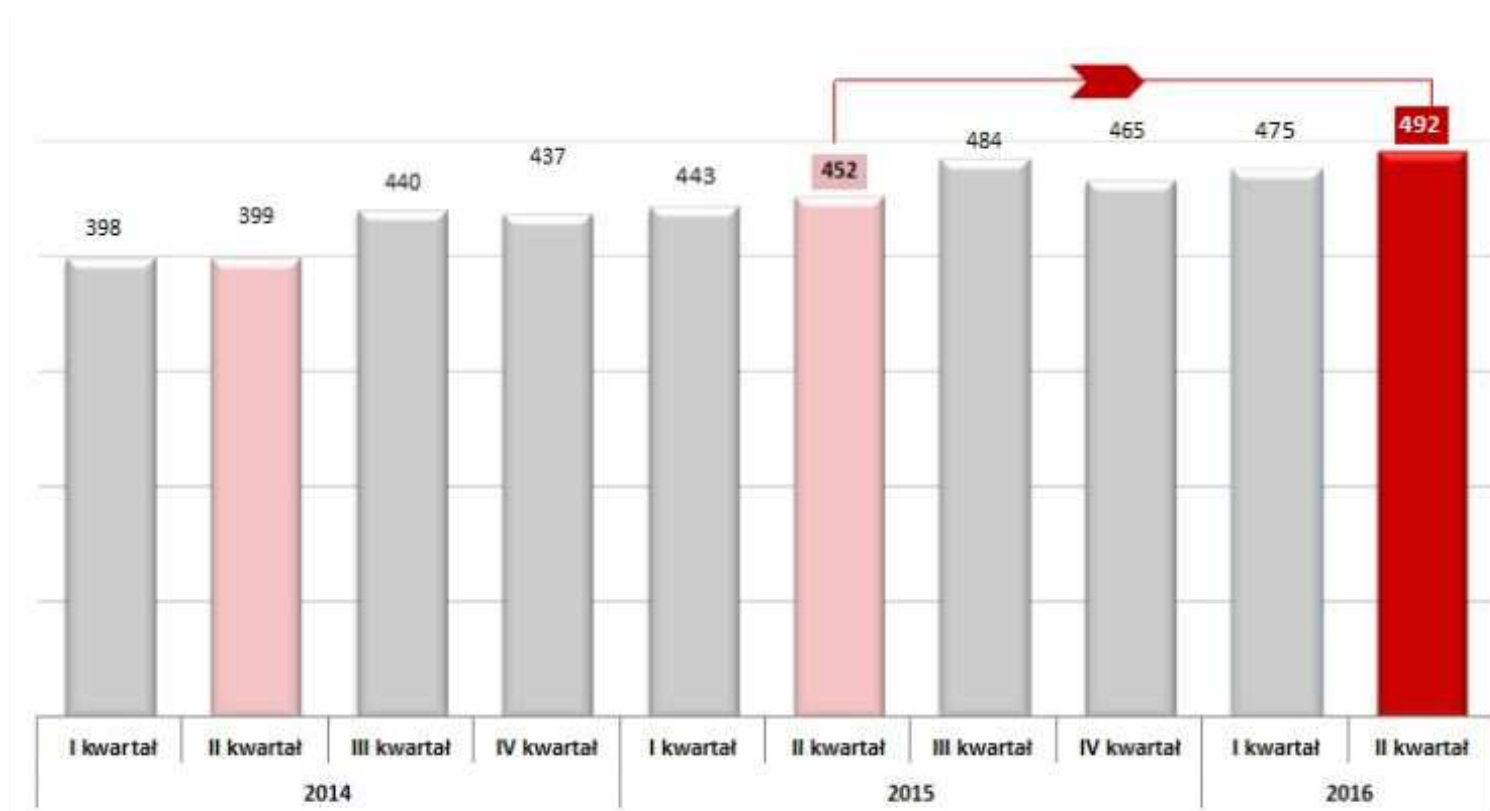

Na dzień 31.06.2016 roku Grupa Kapitałowa LUG S.A. zatrudniała 492 osoby, w porównaniu z 452 osobami w analogicznym momencie poprzedniego roku.

Grupa Kapitałowa LUG S. A.

**Sytuacja makroekonomiczna i perspektywy branży**

Wyniki finansowe 2Q'2016

Wydarzenia 2Q'2016

## PERSPEKTYWY BRANŻY OŚWIETLENIOWEJ:

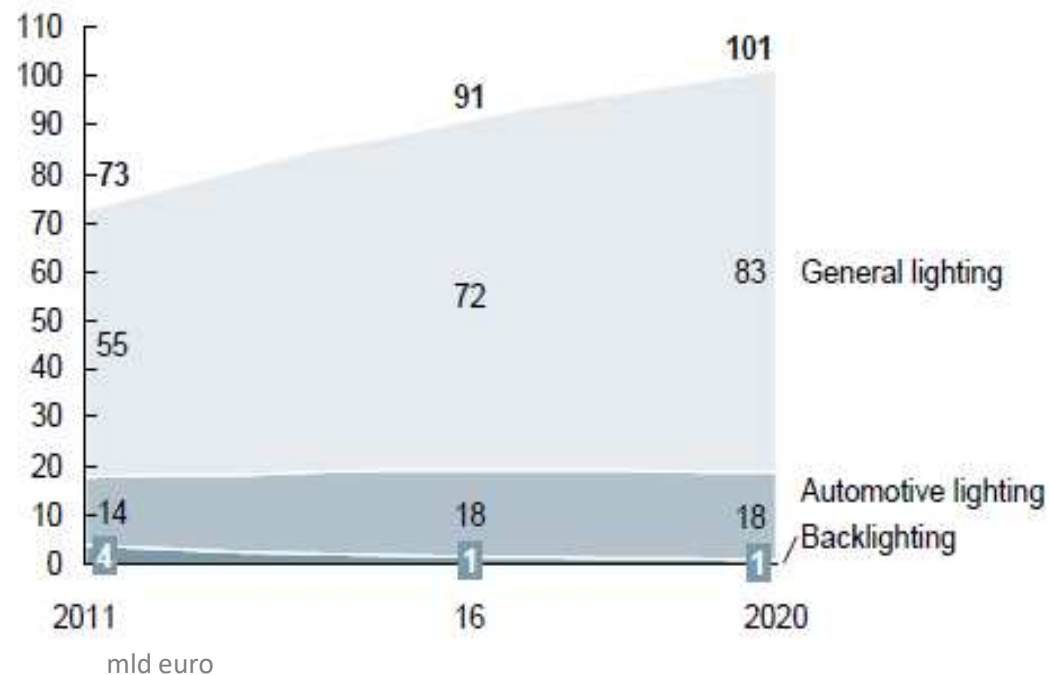
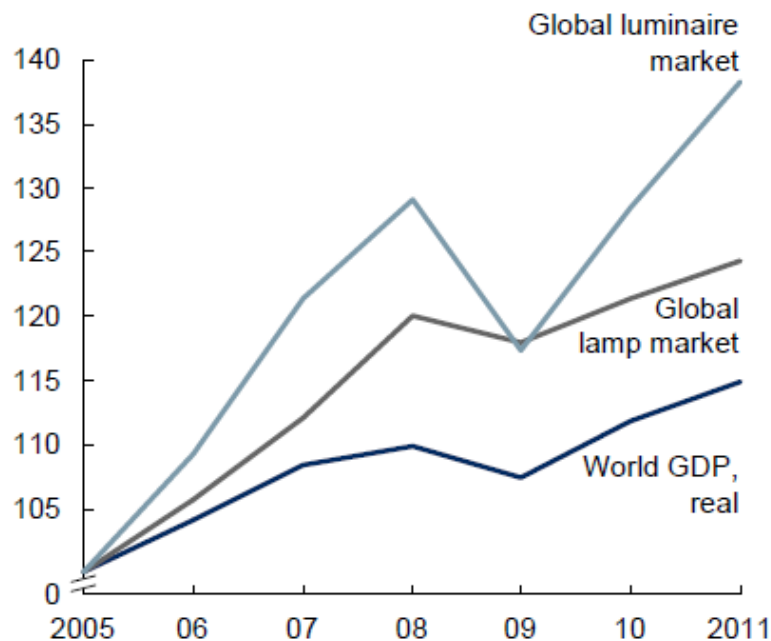

Rynek oświetleniowy oraz rynek systemów sterowania oświetleniem jest napędzany głównie przez nowe instalacje, które są bezpośrednio połączone z aktywnością inwestycyjną. Ta zaś jest wprost skorelowana z przyrostem PKB.

Segment oświetlenia ogólnego (general lighting) jest największym segmentem branży oświetleniowej (w 2011r. – 55 mld euro). Do 2020 roku segment ten wzrośnie do 83 mld euro.

## OTOCZENIE MAKROEKONOMICZNE:

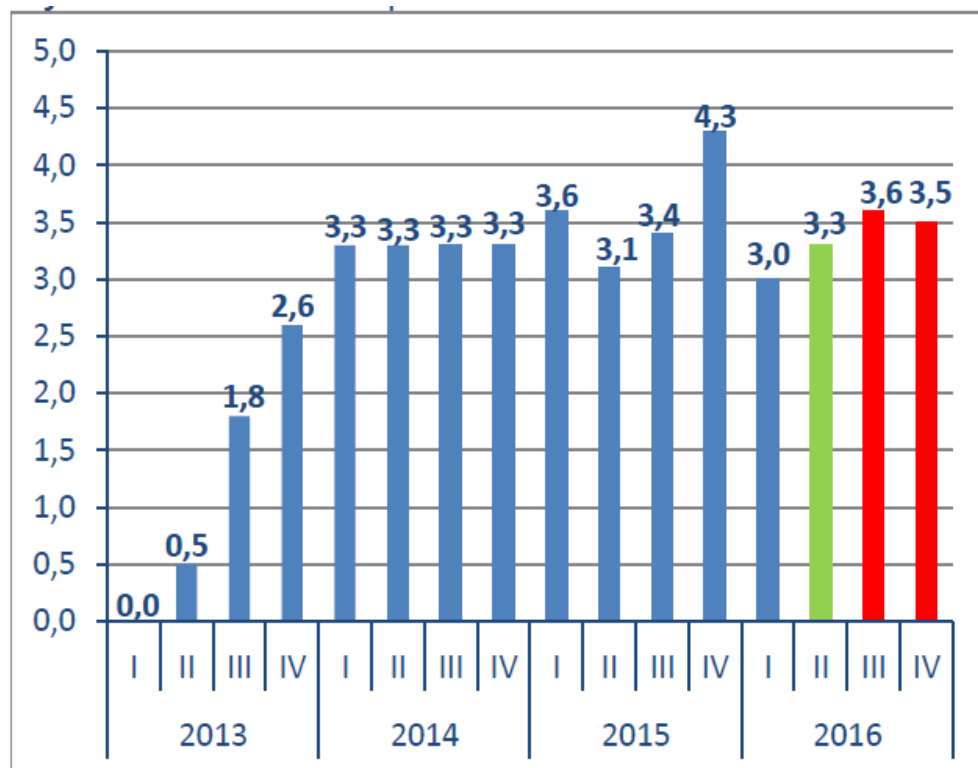

W II kwartale 2016 roku tempo wzrostu **produktu krajowego brutto** w odniesieniu do analogicznego kwartału roku poprzedniego wyniosło 3,3 proc. czyli nieco więcej niż w I kwartale 2016 roku. Oznacza to, że spadek tempa wzrostu odnotowany w pierwszym kwartale nie był początkiem dłuższej tendencji do obniżania się dynamiki wzrostu gospodarczego. Uwzględniając czynniki sezonowe, tempo wzrostu PKB w okresie od kwietnia do czerwca wyniosło 0,8 proc. w stosunku do poprzedniego kwartału. Głównym czynnikiem wzrostu gospodarczego w drugim kwartale był popyt krajowy, a popyt zagraniczny dynamikę wzrostu jeszcze dodatkowo pobudzał. W okresie od kwietnia do czerwca wzrosły one o 4,0 proc. Jest to wynik znacznie lepszy niż w pierwszym kwartale, w którym to inwestycje odnotowały ujemne tempo wzrostu, jednak nadal w dużej mierze niezadowolający.

Wykres: PKB wg. prognoz IBnGR

## OTOCZENIE MAKROEKONOMICZNE:

W czerwcu **ogólny klimat koniunktury** w budownictwie kształtuje się na poziomie minus 1,4 (przed miesiącem minus 1,1). **Poprawę koniunktury** sygnalizuje 15,1% przedsiębiorstw, a jej pogorszenie – 16,6% (przed miesiącem odpowiednio 16,2% i 17,2%). Pozostałe przedsiębiorstwa uznają, że ich sytuacja nie ulega zmianie. Diagnozy portfela zamówień, produkcji budowlano-montażowej i sytuacji finansowej są mniej negatywne niż w ostatnich miesiącach.

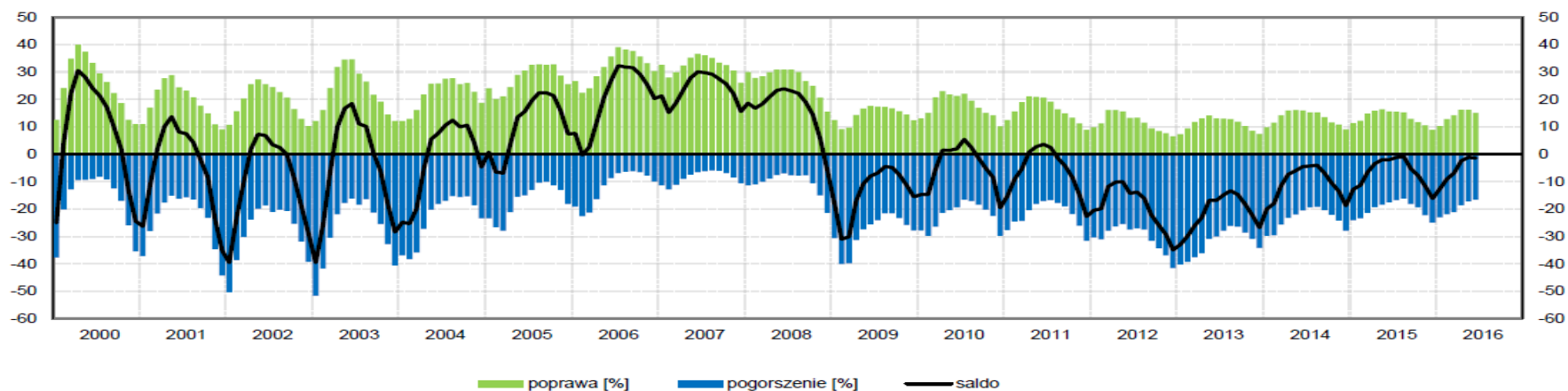

Wykres: Ogólny klimat koniunktury w budownictwie, źródło: GUS

Grupa Kapitałowa LUG S. A.

Sytuacja makroekonomiczna i otoczenie branżowe

**Wyniki finansowe 2Q'2016**

Wydarzenia 2Q'2016

## PRZYCHODY ZE SPRZEDAŻY:

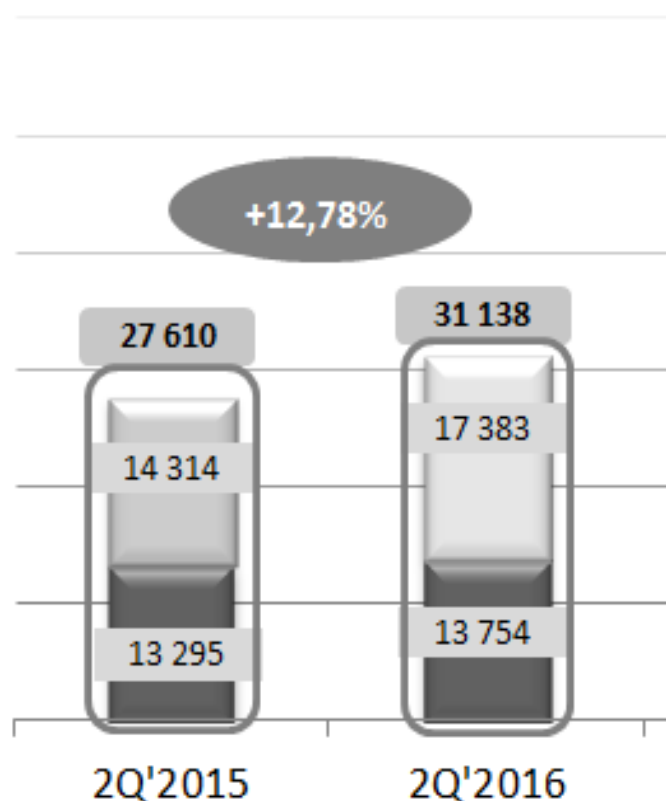

Znaczący **wzrost przychodów** w II kwartale 2016 roku to efekt zrealizowania projektów oświetleniowych, które w I kwartale br. uległy przesunięciu, co osłabiło wyniki pierwszych trzech miesięcy roku. **Przychody ze sprzedaży w II kwartale 2016 roku osiągnęły najwyższy poziom w historii Grupy Kapitałowej LUG S.A.** To w głównej mierze zasługa dynamiki przychodów ze sprzedaży eksportowej, która wzrosła o 21,44%. Przychody realizowane w kraju dodatkowo wzmocniły tendencję wzrostową osiągając dynamikę na poziomie 3,45%. Tendencje wzrostowe były widoczne we wszystkich miesiącach II kwartału, lecz szczególnie silne ich oddziaływanie na wyniki Grupy Kapitałowej LUG S.A. było widoczne w czerwcu br. gdy Emitent wraz ze spółkami zależnymi wypracowali rekordowy w historii firmy poziom miesięcznych przychodów ze sprzedaży i zysku netto. Kontynuacja wzrostów jest widoczna także w kolejnych miesiącach.

Przychody ze sprzedaży wykazały się **dwucyfrową dynamiką** zarówno w kraju, jak i w eksporcie. W ujęciu półrocznym, bardzo dobry wynik II kwartału został zneutralizowany przez słabszy wynik I kwartału. W związku z czym w całym I półroczu 2016 roku przychody ze sprzedaży wyniosły 53 186,29 tys. zł i były o 0,15% niższe niż w I półroczu 2015 roku, gdy wyniosły 53 264,30 tys. zł.

## GEOGRAFICZNA STRUKTURA PRZYCHODÓW ZE SPRZEDAŻY:

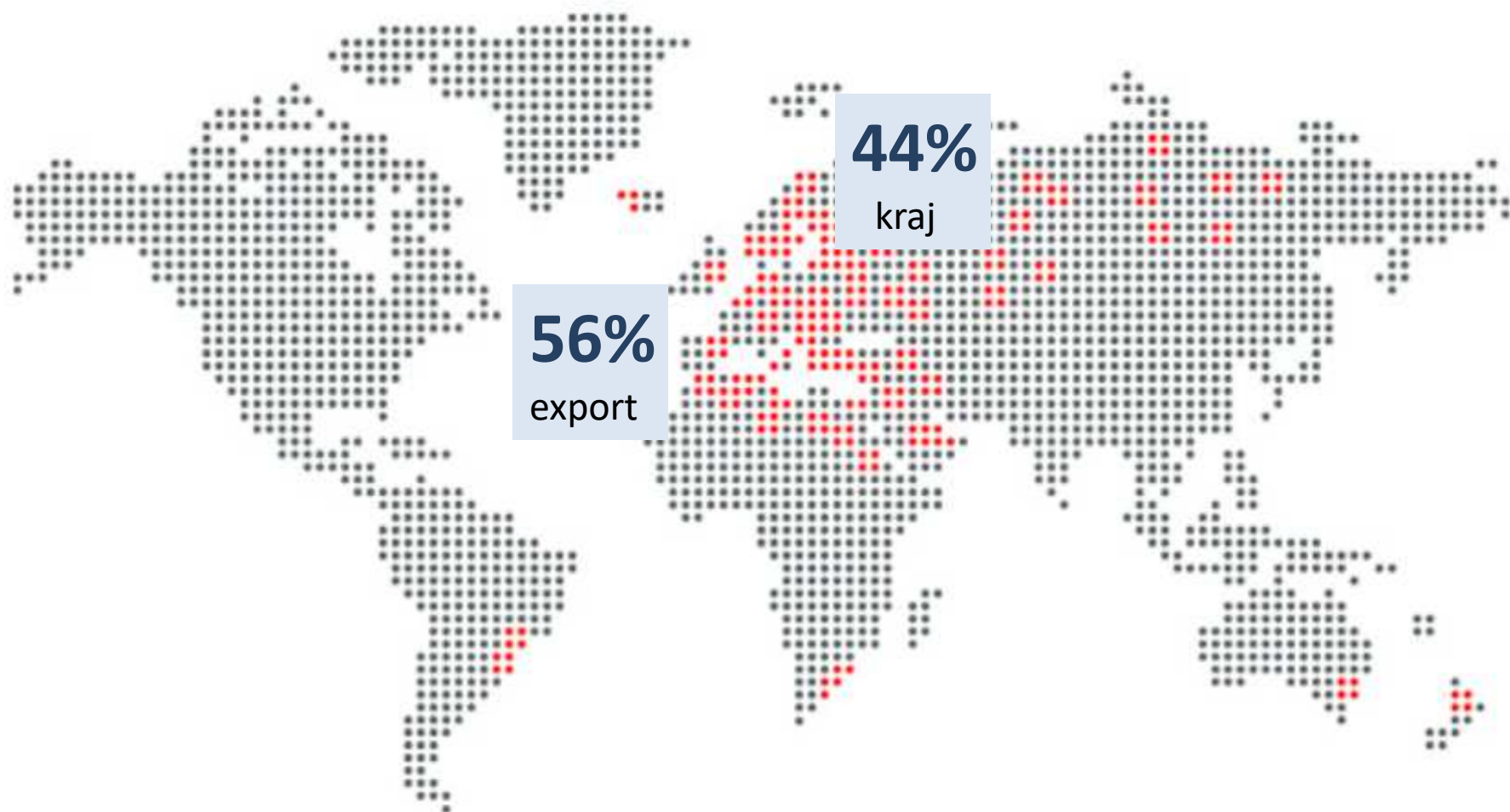



## PORÓWNANIE EBIT, EBITDA I ZYSKU NETTO R/R

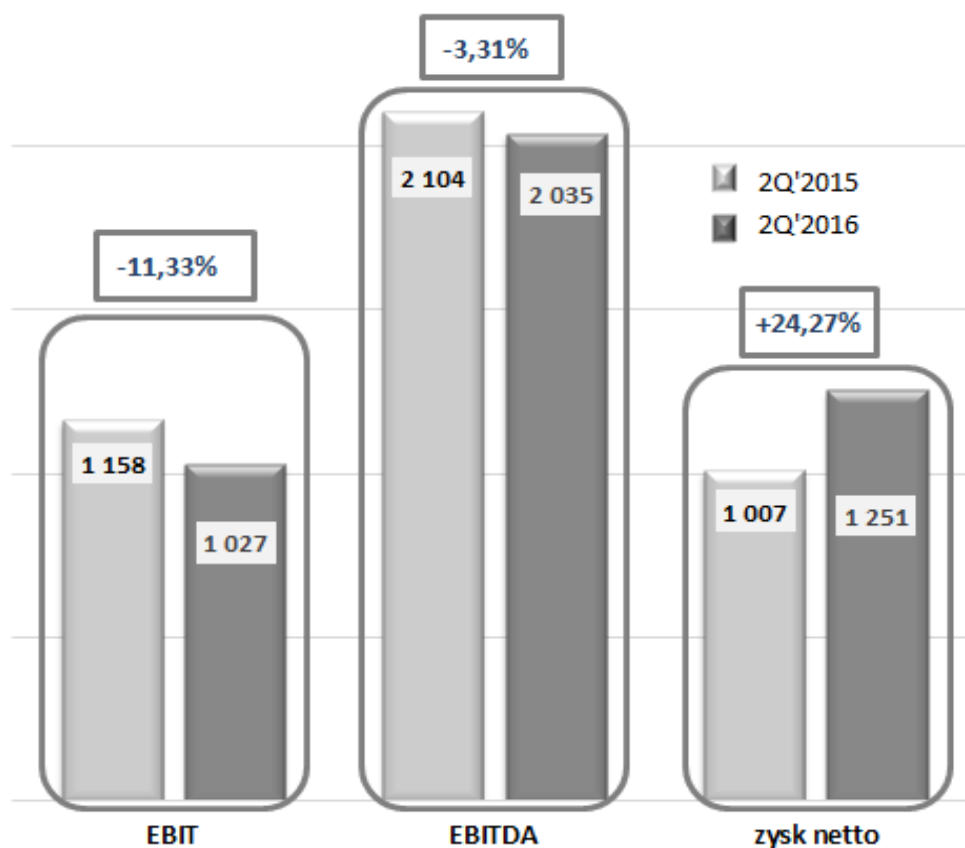

Grupa Kapitałowa LUG S.A. zanotowała w II kwartale 2016 roku zysk netto w wysokości 1 250,88 tys. zł, w porównaniu do II kwartału 2015 roku, kiedy zysk netto osiągnął poziom 1 006,57 tys. zł. W ujęciu narastającym bardzo dobry wynik netto drugiego kwartału został zneutralizowany przez stratę netto I kwartału, przez co ostatecznie w ujęciu narastającym osiągnął poziom 523,14 tys. zł w okresie 01.01.2016 – 30.06.2016, w porównaniu do wyniku netto za I połowę 2015 roku gdy wynosił 1 445,95 tys. zł.

Rentowność EBITDA po II kwartale 2016 roku wyniosła 6,53%, co porównując do II kwartału 2015 roku, kiedy wartość wskaźnika wynosiła 7,62% o znacza pogorszenie.

W II kwartale 2016 roku nastąpił spadek zysku z działalności operacyjnej o 11,33% z poziomu 1 158,29 tys. zł w II kwartale 2015 roku do poziomu 1 027,01 tys. zł w II kwartale 2016 roku. W ujęciu narastającym za okres 01.01.2016 – 30.06.2016 r. zysk z działalności operacyjnej r/r był niższy o 64,65%. Spadek EBIT był podyktowany niższymi przychodami operacyjnymi w 2016 roku.

## ZYSK ZE SPRZEDAŻY BRUTTO I MARŻA BRUTTO:

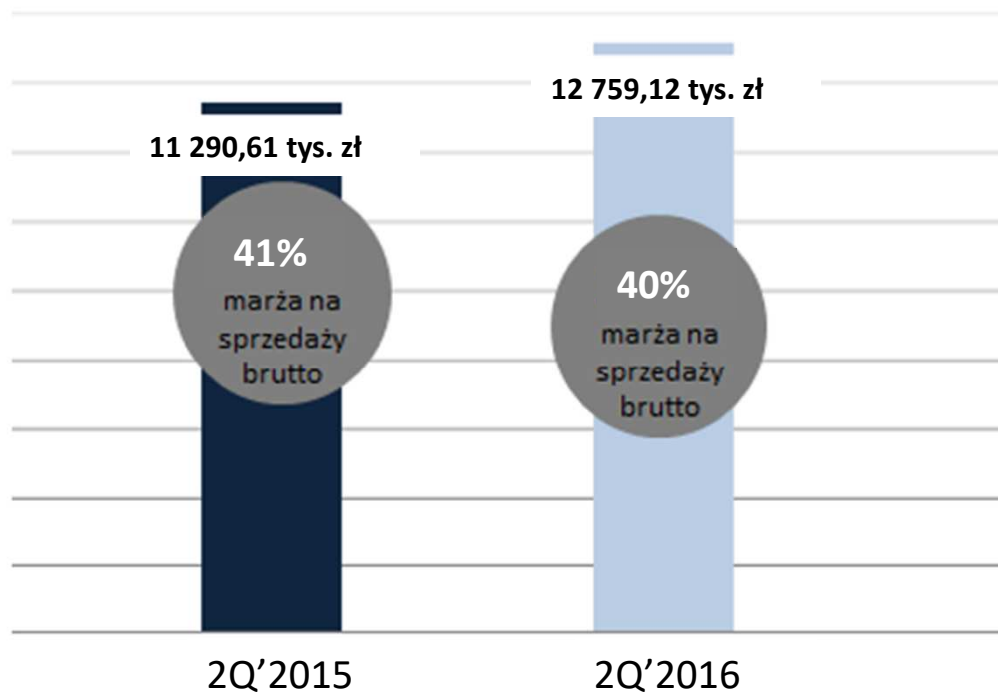

II kwartał 2016 roku charakteryzował się 13% wzrostem zysku ze sprzedaży brutto z poziomu 11 290,61 tys. zł w II kwartale 2015 roku do poziomu 12 759,12 tys. zł w II kwartale 2016 roku. Marża brutto na sprzedaży II kwartale 2016 roku wyniosła 40,98% i była wyższa niż przed rokiem, gdy wyniosła 40,89%. W ujęciu narastającym marża brutto w całym I półroczu 2016 roku (38,48%) jest wyższa niż przed rokiem (37,29%). Poprawa marży brutto na podstawowej działalności wynika z realizacji wyższych marż.

Grupa Kapitałowa LUG S. A.

Sytuacja makroekonomiczna i otoczenie branżowe

Wyniki finansowe 2Q'2016

**Wydarzenia 2Q'2016**

## IV Kongres Infrastruktury Polskiej

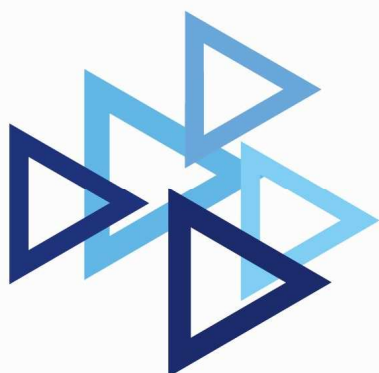

# Kongres Infrastruktury Polskiej

**W dniu 22.06.2016 roku LUG Light Factory Sp. z o.o. wzięła udział w IV Kongresie Infrastruktury Polskiej jako kluczowy partner Forum Oświetlenia w Infrastrukturze.** Kongres Infrastruktury Polskiej uznawany jest za najważniejsze w kraju forum wymiany opinii i informacji na temat bieżącej kondycji i najważniejszych trendów szeroko rozumianego rynku infrastruktury energetycznej i transportowej. Tegoroczna edycja została podzielona na cztery fora tematyczne: Budownictwa Infrastrukturalnego, Dróg Samorządowych i Infrastruktury Towarzyszącej, Energetycznego oraz Oświetlenia w Infrastrukturze, w ramach którego LUG występował w roli eksperta. Firma została uhonorowana na Kongresie nagrodą „**za inwestycje w badania i rozwój w zakresie technologii LED oraz realizację dedykowanych rozwiązań oświetleniowych na centralnym odcinku II linii warszawskiego metra.**”

## PREMIERA



### **Autorski system zarządzania oświetleniem**

W marcu 2016 roku spółka LUG Light Factory Sp. z o.o. zaprezentowała intelLUG. To inteligentny, mobilny system, dzięki któremu zarówno sterowanie grupami opraw, jak i tworzenie dla nich scenariuszy działań odbywa się w prosty sposób, z dowolnego miejsca na świecie, za pomocą komputera, tabletu, lub telefonu komórkowego. intelLUG pozwala użytkownikowi zarówno na przejęcie pełnej kontroli nad trybem działania zarządzanych przez niego opraw, jak i na zautomatyzowanie pracy oświetlenia. System umożliwia również dowolne grupowanie opraw oraz tworzenie warunków dla określonego zachowania, np. w przypadku awarii.

## Realizacje 2Q'2016



**Comarch,**  
Wrocław, Polska

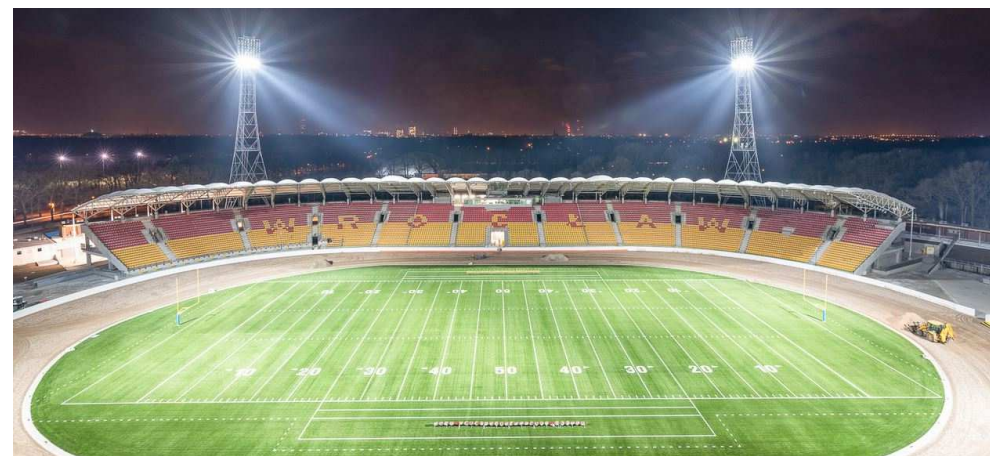

**Stadion Olimpijski,**  
Wrocław, Polska

## NAGRODY I WYRÓŻNIENIA

### POWERLUG LED





## NAGRODY I WYRÓŻNIENIA

TINO LB LED

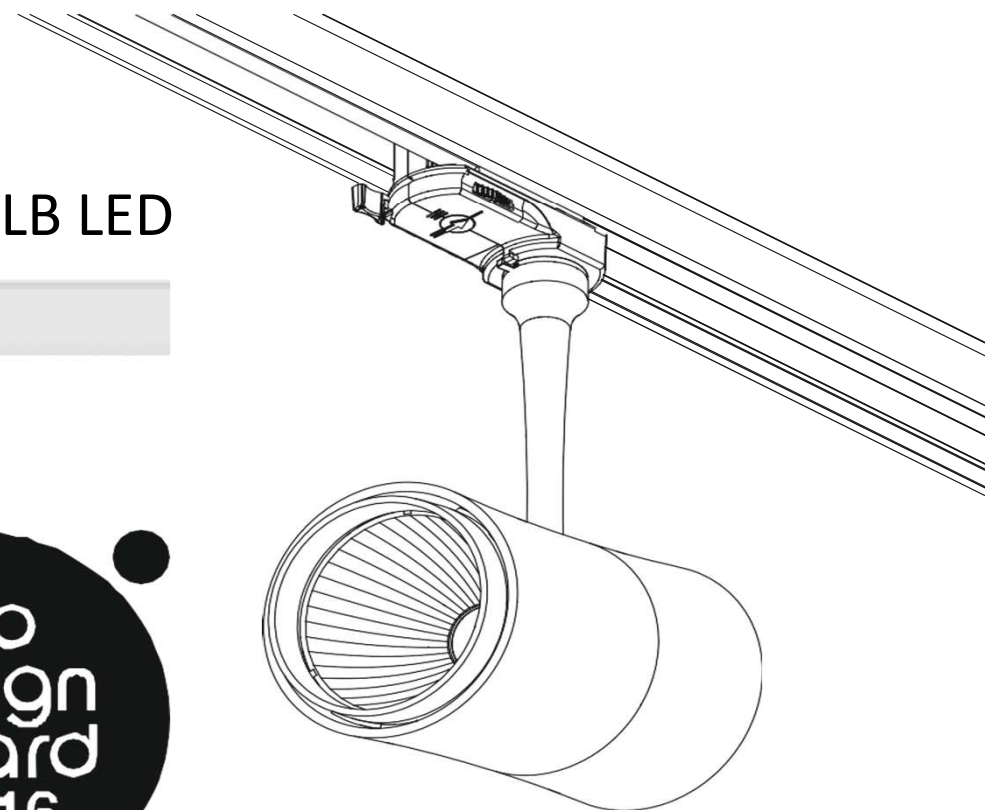



## Zastrzeżenie

Niniejsza prezentacja („Prezentacja”) została przygotowana przez LUG S.A. („Emitent”) i w żadnym przypadku nie może być traktowana jako proponowanie nabycia papierów wartościowych, oferta, zaproszenie czy zachęta do złożenia oferty nabycia, dokonania inwestycji lub przeprowadzenia transakcji dotyczących takich papierów wartościowych lub rekomendacja do zawierania jakichkolwiek transakcji, w szczególności dotyczących papierów wartościowych Emitenta.

Publikowanie przez LUG S.A. danych zawartych w Prezentacji nie stanowi naruszenia przepisów prawa obowiązujących spółki, których akcje są notowane na rynku NewConnect, prowadzonym przez Giełdę Papierów Wartościowych w Warszawie S. A. Informacje w niej zawarte zostały przekazane do publicznej wiadomości przez Emitenta w ramach raportów bieżących lub okresowych, albo stanowią ich uzupełnienie, nie dając jednocześnie podstawy do przekazywania ich w ramach wypełniania przez Emitenta obowiązków informacyjnych.

W żadnym wypadku nie należy uznawać informacji znajdujących się w niniejszej Prezentacji za wyraźne lub dorozumiane oświadczenie czy zapewnienie jakiegokolwiek rodzaju składane przez Emitenta lub osoby działające w jego imieniu. Ponadto, ani Emitent, ani osoby działające w jego imieniu nie ponoszą pod żadnym względem odpowiedzialności za jakiegokolwiek szkody, jakie mogą powstać, wskutek niedbalstwa czy z innej przyczyny, w związku z wykorzystaniem niniejszej Prezentacji lub jakichkolwiek informacji w niej zawartych, ani za szkody, które mogą powstać w inny sposób w związku z informacjami stanowiącymi część niniejszej Prezentacji.

Niniejsza prezentacja zawiera stwierdzenia odnoszące się do przyszłości. Opierają się one na obecnych przewidywaniach Zarządu i zależą od wielu czynników oraz obarczone są niepewnością, co może skutkować tym, że faktyczne dane mogą znacząco odbiegać od tych przedstawionych w stwierdzeniach odnoszących się do przyszłości.



## Kontakt:

Monika Bartoszak  
IR Manager

E-mail:

[relacje@lug.com.pl](mailto:relacje@lug.com.pl)

GSM: + 48 510 183 993