



the whole
TRUTH *about*
LUG
light



01 NASZA TOŻSAMOŚĆ

02 NASZA HISTORIA

03 NASZA FILOZOFIA

04 NASZ GŁOS

nasza tożsamość











Wiesz co jest największą tragedią tego świata? Ludzie, którzy nigdy nie odkryli, kim są, co chcą robić i nie zaznali smaku pasji. Synowie, którzy zostają kowalami, bo ich ojcowie byli kowalami. Ludzie, którzy mogliby fantastycznie grać na flecie, ale starzeją się i umierają, nie widząc żadnego instrumentu muzycznego, więc zostają oraczami. Ludzie obdarzeni talentem, którego nigdy nie poznają. A może nawet nie rodzą się w czasie, w którym mogliby go odkryć.



Nowe idee to ludzie, którzy za nimi stoją. To bliskość relacji, chemia współdziałania i molekuly emocji, które krążą w zespole. Wybitne jednostki dają impuls rozwojowy, który urzeczywistnia zespół. Hołdując wartości partnerstwa i współdziałania, skupiamy się na tym to, co najważniejsze – na CZŁOWIEKU. Nasze rozwiązania oświateniowe tworzą ludzie dla ludzi.

TEAM

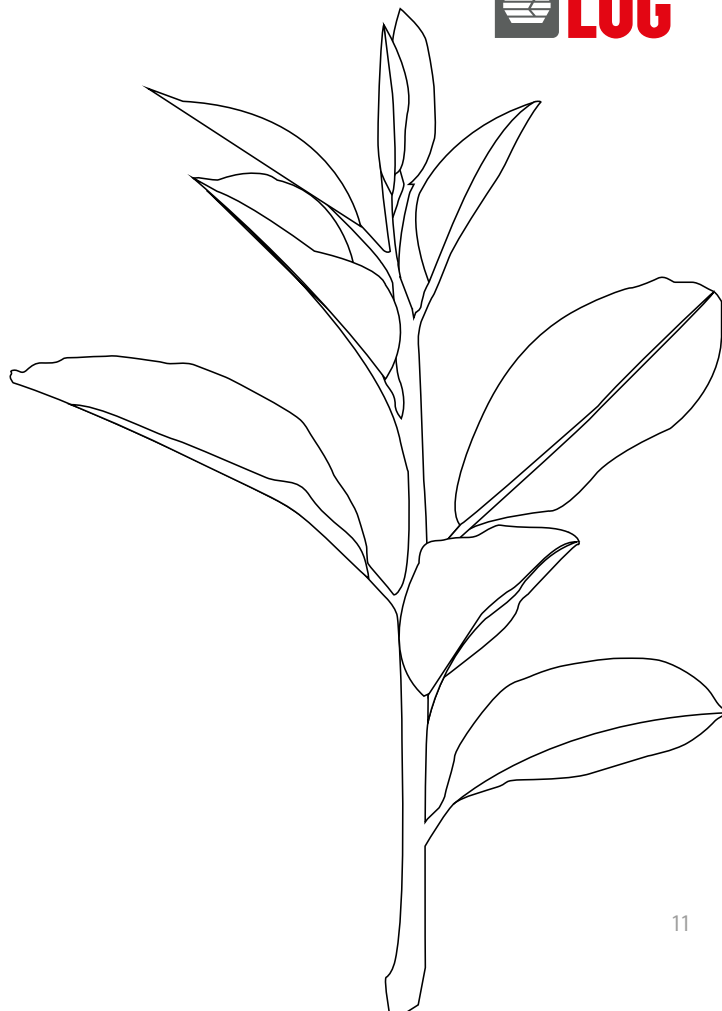

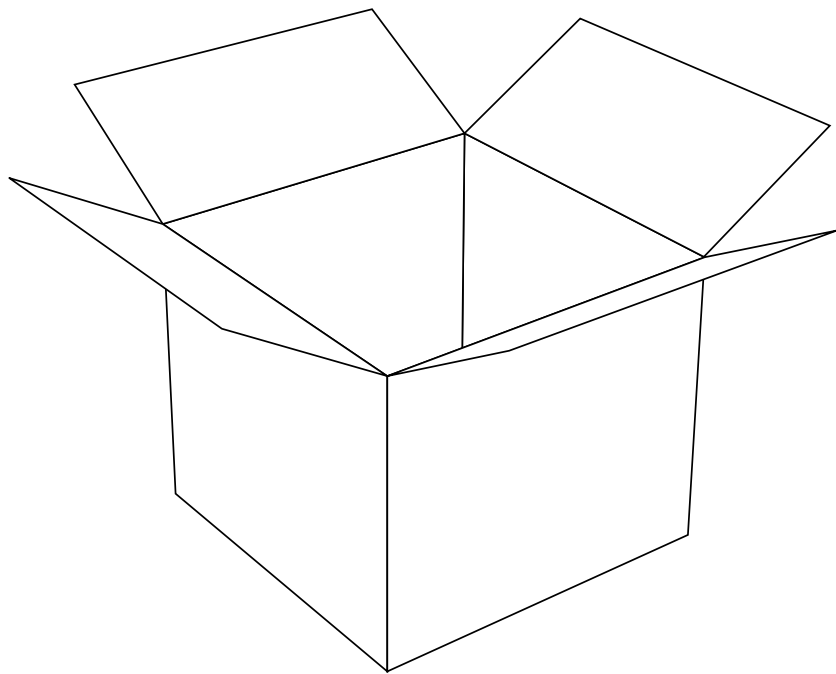
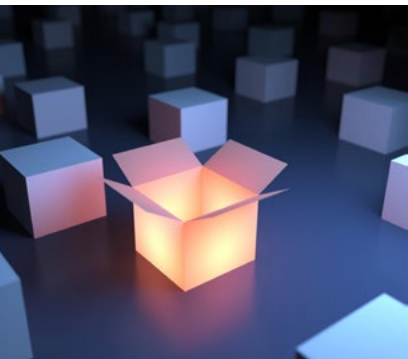

don't think
outside the box
think *like*
there is
NO BOX

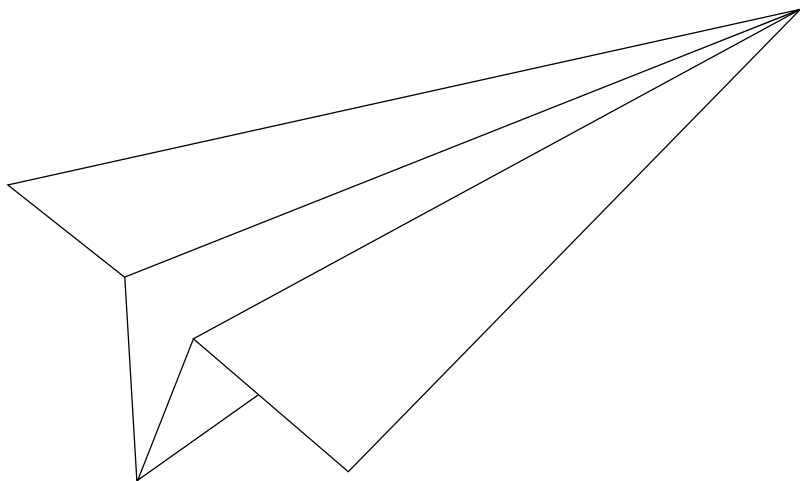

Zarządzamy ograniczeniami i tworzymy z nich przewagę , umiejętnie krok po kroku podejmując napotkane wyzwania. Tam gdzie inni widzą problemy, my dostrzegamy potencjał nieodkrytych dotąd rozwiązań. Wychodzimy poza schematy, przeciwstawiamy się stereotypom i łamiemy zasady, bo wierzymy, że najlepsze projekty rodzą się z pasji tworzenia i wolności myśli.

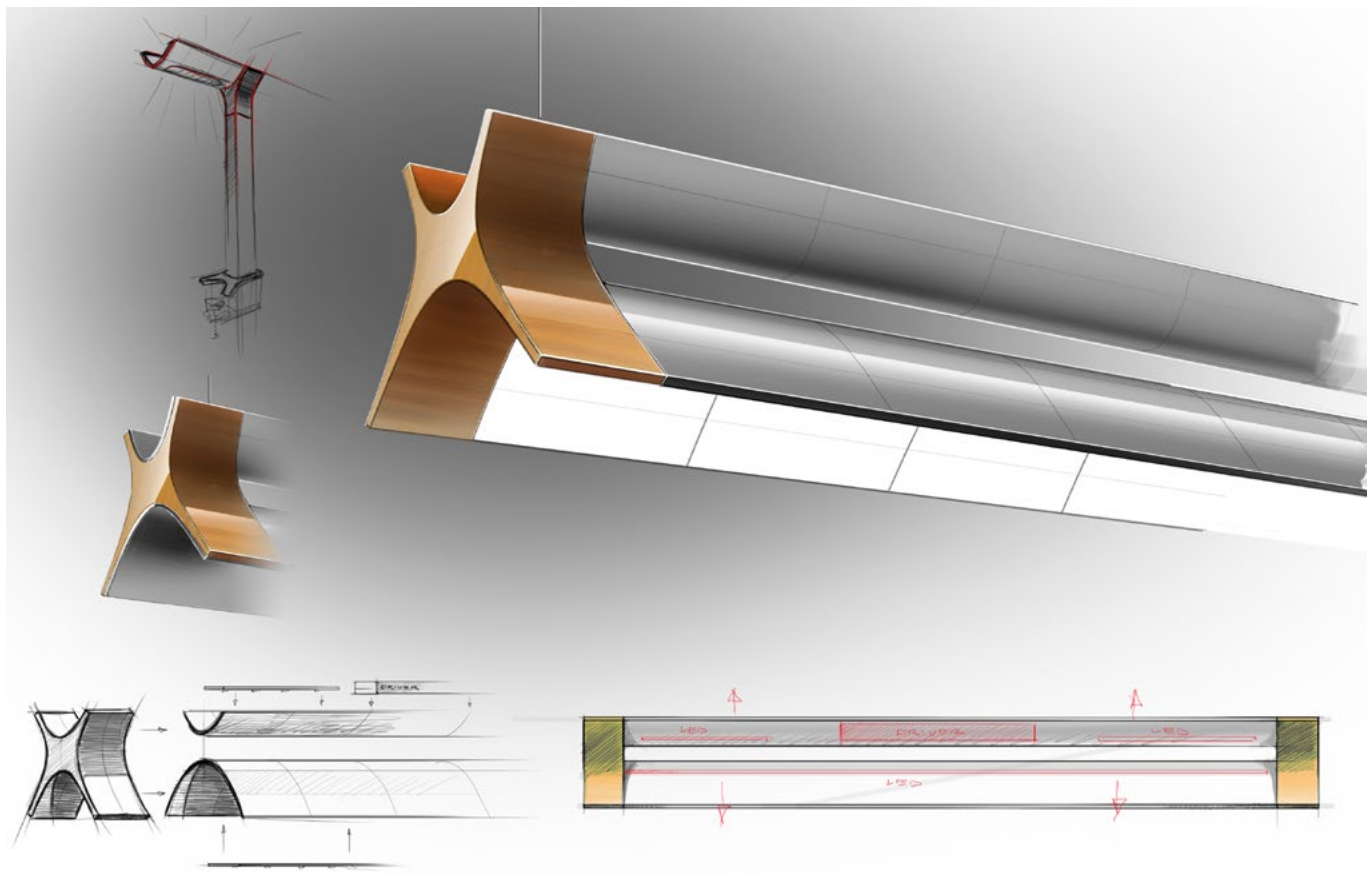

DESIGN

Sztuką designu jest odszukanie punktów współistnienia i zachowanie spójności z otoczeniem. Ciekawi świata i głodni nowych pomysłów inspirujemy się życiem, ponieważ wierzymy, że innowacje technologiczne zasługują na piękną formę oprawy oświetleniowej.

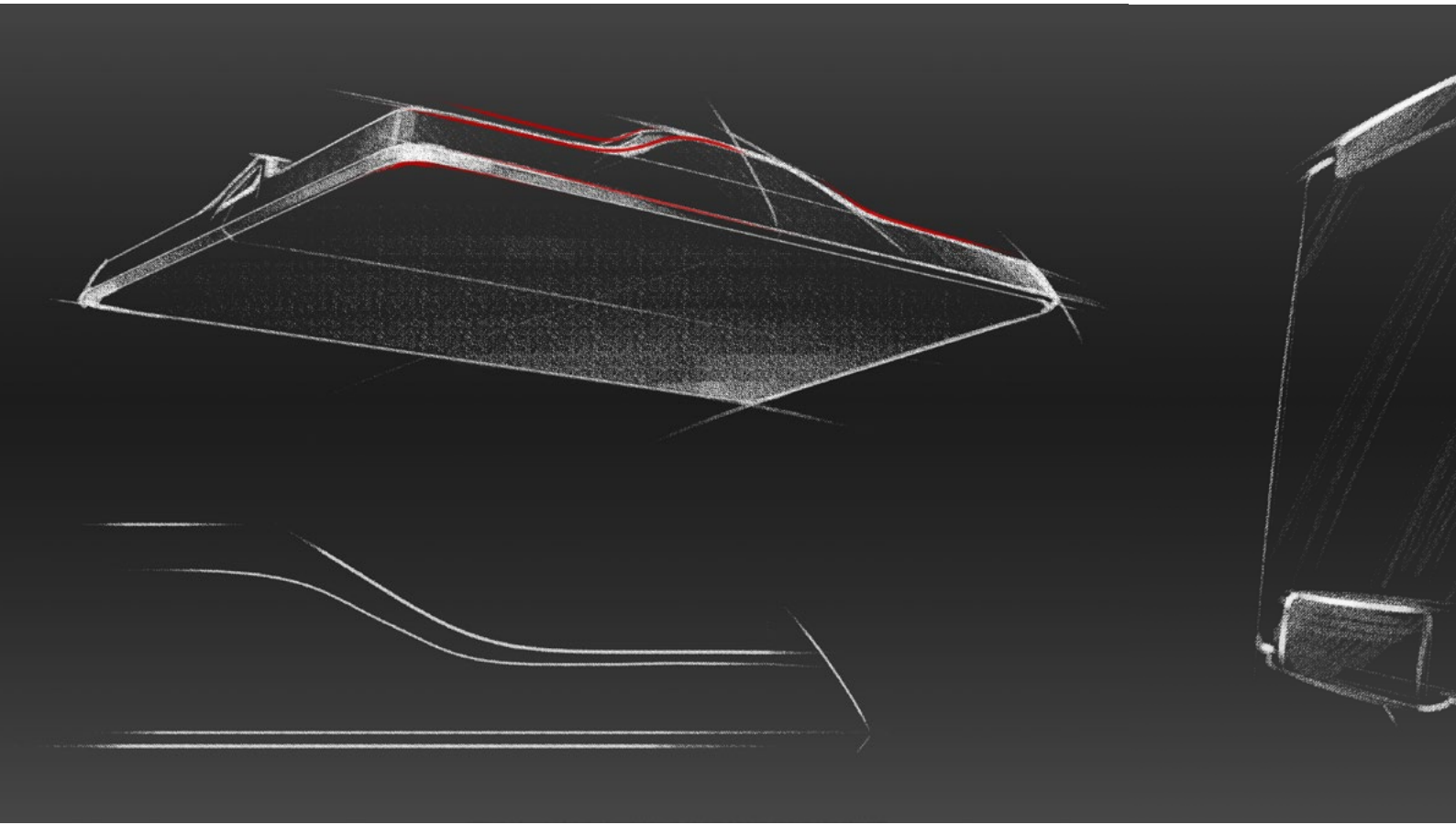

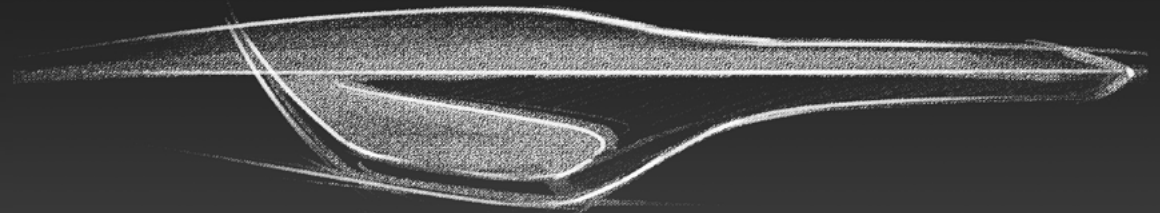
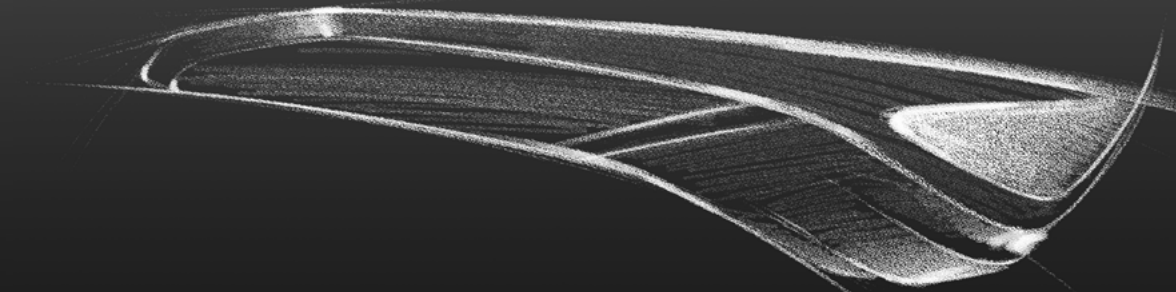
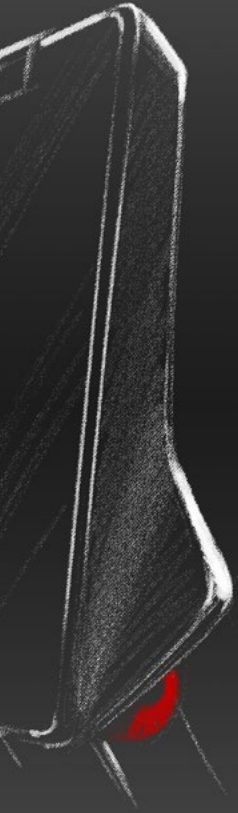

Designer

nasza historia



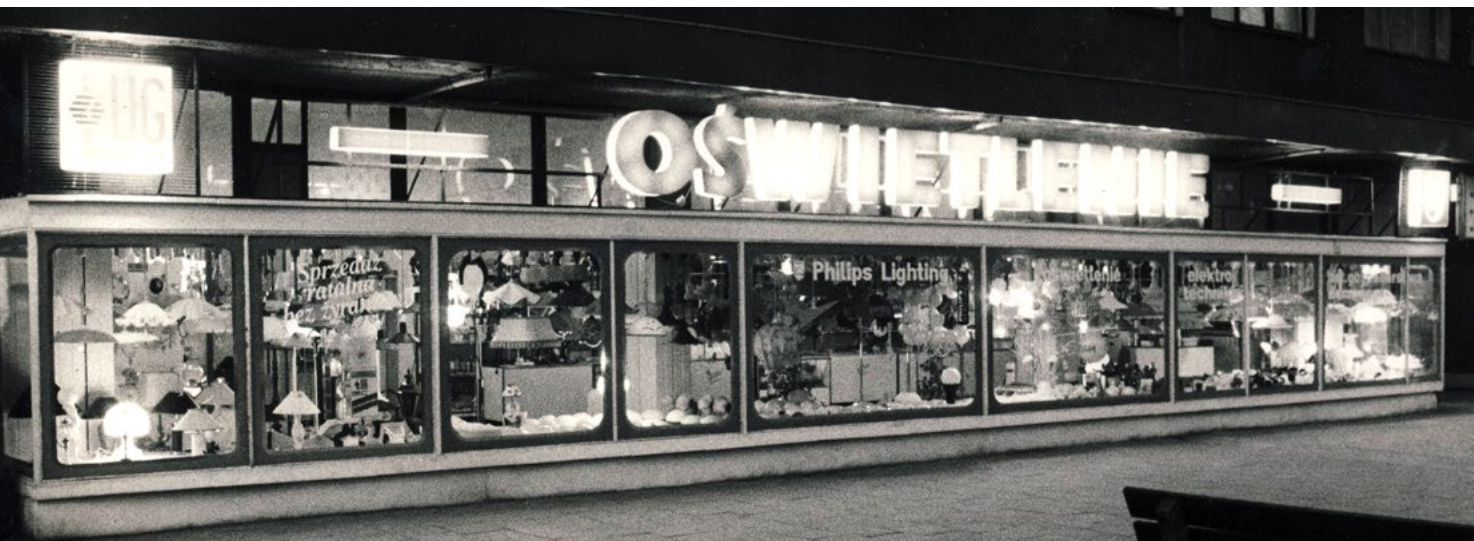

'89

Nasza historia zaczęła się w 1989 roku w Polsce. Był to rok wielkich przemian, które uwolniły marzenia o wolności i stworzyły przestrzeń dla ludzi z pasją.

Wyobraź sobie produkcję opraw oświetleniowych w garażu, gdy nic nie było dostępne lub sklep pełen opraw oświetleniowych tuż po wielkiej pustce na półkach? Taki właśnie był LUG.



Koncepcja marki oświetleniowej inspirowana pasją, ambicją i duchem przedsiębiorczości. Marzenie ojca i syna o świetle zamkniętym w pięknej formie, stworzonej z myślą o miłości do projektowania i obsesji najnowszymi technologiami.

Marka, która przeszła rewolucyjną drogę z małego rodzinnego biznesu do światowej znanej marki. Nie chodzi tylko o zmiany, które nastąpiły w ciągu ostatnich 28 lat, ale także o to, że widzimy długą perspektywę, w której zasadniczo odmienimy firmę.

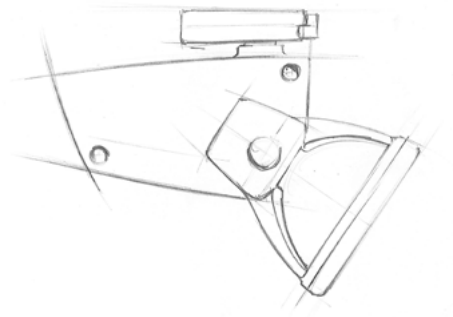

Pierwsze autorskie rozwiązanie z ogromnym sukcesem sprzedażowym.

Oprawa oświetleniowa, która powstała z pasji tworzenia i odwagi pokonywania własnych ograniczeń. Złamała schematy i uwolniła naszą miłość do designu. Nigdy więcej nie patrzyliśmy wstecz. ROBIN jest symbolem przyszłości w historii naszego wzornictwa.



nasza filozofia





Światło & cień

Znasz to uczucie, gdy zamykasz oczy i bierzesz głęboki wdech? Będąc pośrodku niczego i w centrum wszystkiego jednocześnie. W miejscu gdzie dźwięki ustępują miejsca ciszy, a wszystko co materialne podporządkowuje się naturze. Odnajdujesz idealną równowagę, w której światło współistnieje z ciemnością.

Ciemność wypełnia wszechświat. Towarzyszy ludzkości od zawsze. Jest nieokreślona i złowroga. Budzi lęk, bo zapominamy, że niesie też spokój i ukojenie zmysłów. Wycisza, a nawet niesie radość. Jeśli myślisz, że ciemność to coś wielkiego, pomyśl o świetle.

Światło jest wszystkim. Wydobywa świat z mroku i dotyka niemal każdego aspektu naszych działań. Światło to ludzie i emocje. Światło to życie. Jest nieuchwytnie, a jednak zamknięte w piękną formę wydobywa zewsząd to, co najpiękniejsze.

Prawdziwą inspiracją jest zrozumienie, że światło i ciemność są całością. Muszą współistnieć i definiować siebie nawzajem, by wszystko miało sens. By świat mógł się rozwijać, potrzebuje niustających inspiracji, których źródłem jest ciemność i nieskończonych pokładów światła, które kreują życie.

W LUG to wiemy, dlatego tworząc nasze rozwiązania nie walczymy z ciemnością, lecz szukamy idealnej harmonii Światła i Cienia.

wizja LUG

MIĘDZYNARODOWY LIDER INNOWACYJNYCH
ROZWIĄZAŃ OŚWIETLENIOWYCH.

misja LUG

TWORZYMY INNOWACYJNE ŚWIATŁO
DLA ŻYCIA Z PASJĄ.

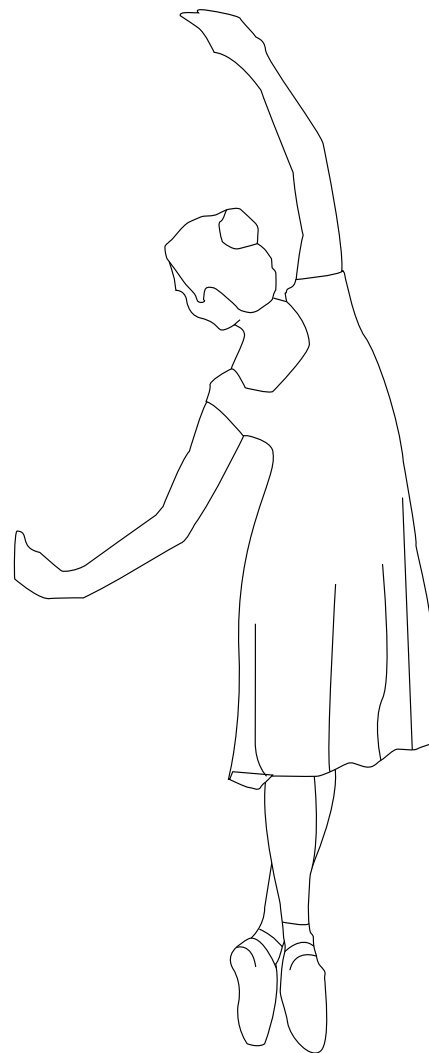





wierzymy w nasze wartości

odpowiedzialność

Bierzemy odpowiedzialność za wszystkie swoje wybory, działania i słowa.

satysfakcja

Czerpiemy radość z działania, dbamy o komfort i satysfakcję własną i naszego otoczenia.

rozwój

Każdego dnia chcemy się rozwijać.

innowacyjność

Wychodzimy poza szablony i kreujemy nowe idee w obszarze produktów, technologii i zarządzania.

partnerstwo

Kierujemy się zrozumieniem, chęcią współpracy i szacunkiem wobec wszystkich.

WORLD

W swoim świecie, to Ty jesteś głównym bohaterem, rzucaś nam wyzwania, chcesz pracować z najlepszymi, szukasz inspiracji.

LIGHT

Dajemy Ci coś więcej niż oprawę – kreatywne rozwiązania, zaspokojenie indywidualnych potrzeb. Każdego dnia wzmacniamy Twoje poczucie komfortu.

Nasze światło czyni twoje życie pełniejszym.



**Your world
our light**

*najważniejszy
jesteś*
TY

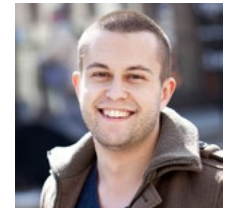
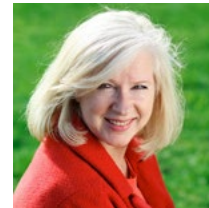
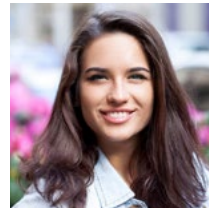
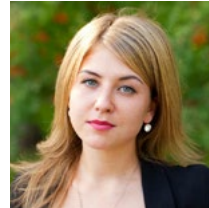

ARCHITEKT

Pasja wspólnego
tworzenia

PROJEKTANT WNĘTRZ

Inspirująca współpraca

WŁODARZ

Kompleksowa obsługa

PRACOWNIK

Partnerstwo i stabilne
zatrudnienie

WŁAŚCICIEL

Perspektywy
na przyszłość

we are customer driven

Naszą inspiracją i motorem do działania jest potrzeba i wizja klienta. Wszystko co tworzymy oraz to jak pracujemy jest związane z realizacją jego potrzeb.

Rozwiązujemy problemy innowacyjnie, porzucając odtwórczą realizację oczekiwań, na rzecz tworzenia wartości dodanej dla Ciebie i Twojego projektu.

we are service oriented

Orientujemy się na świadczenie usług, łączymy w sobie relację, wiedzę, produkt aby oferować dopasowane rozwiązania.

Produkt jest dla nas środkiem do realizacji potrzeb klienta.

PEŁNY WYMIAR PRZESTRZENI



Włodarz

wraz ze swoim zespołem określa warunki zagospodarowania przestrzeni, wpływa na komfort i bezpieczeństwo naszego życia.



Architekt

kreuje przestrzeń architektoniczną, decyduje o zawartości swojego projektu we współpracy z branżystami.

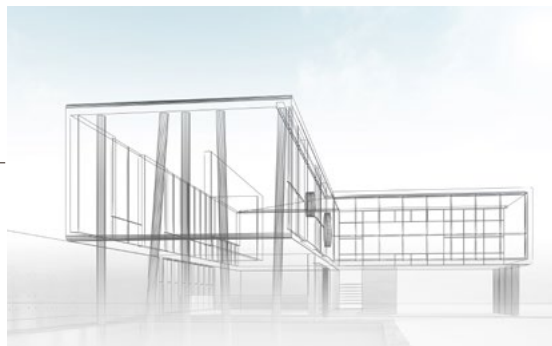

Projektant wnętrz

kreuje najmniejszą jednostkę przestrzeni, którą jest wnętrze. To tu spędzamy najwięcej czasu.

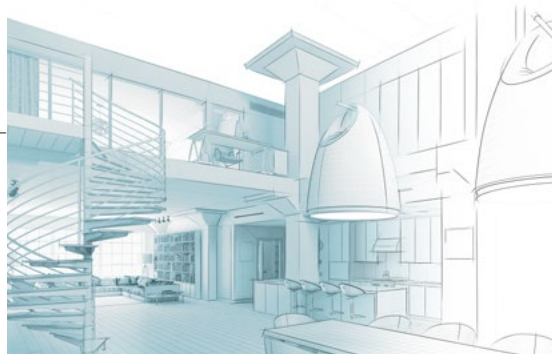

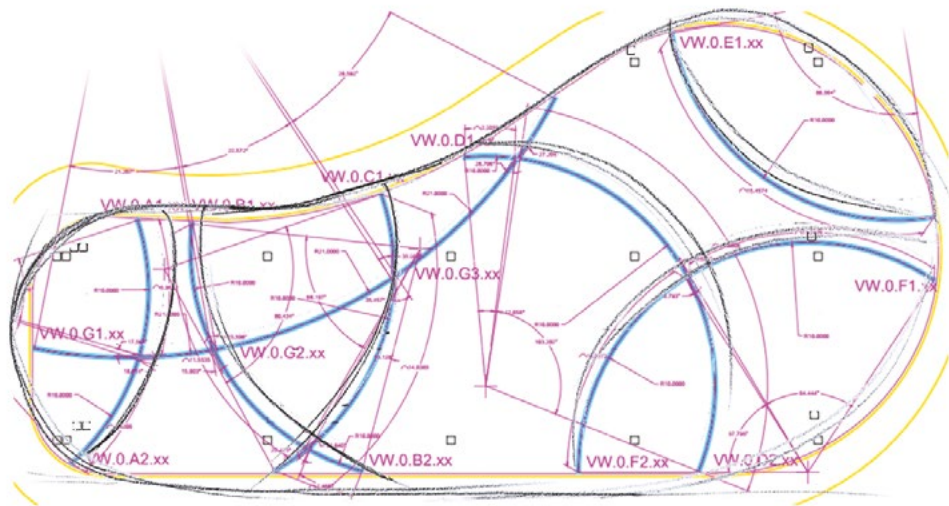

Wierzymy, że najlepsze rozwiązania powstają z synergii Twojej wizji, naszego doświadczenia i zuchwałej kreatywności. Tworzymy projekty tylko dla Ciebie. Pozostajemy wierni Twojemu pomysłowi i współdzielimy z Tobą inspiracje. Odzwierciedlenie Twojego konceptu jest naszym celem. Dzięki temu dostarczamy rozwiązania tak unikalne jak Ty.

Bespoke

Dostarczamy Światło wykreowane dla Ciebie.



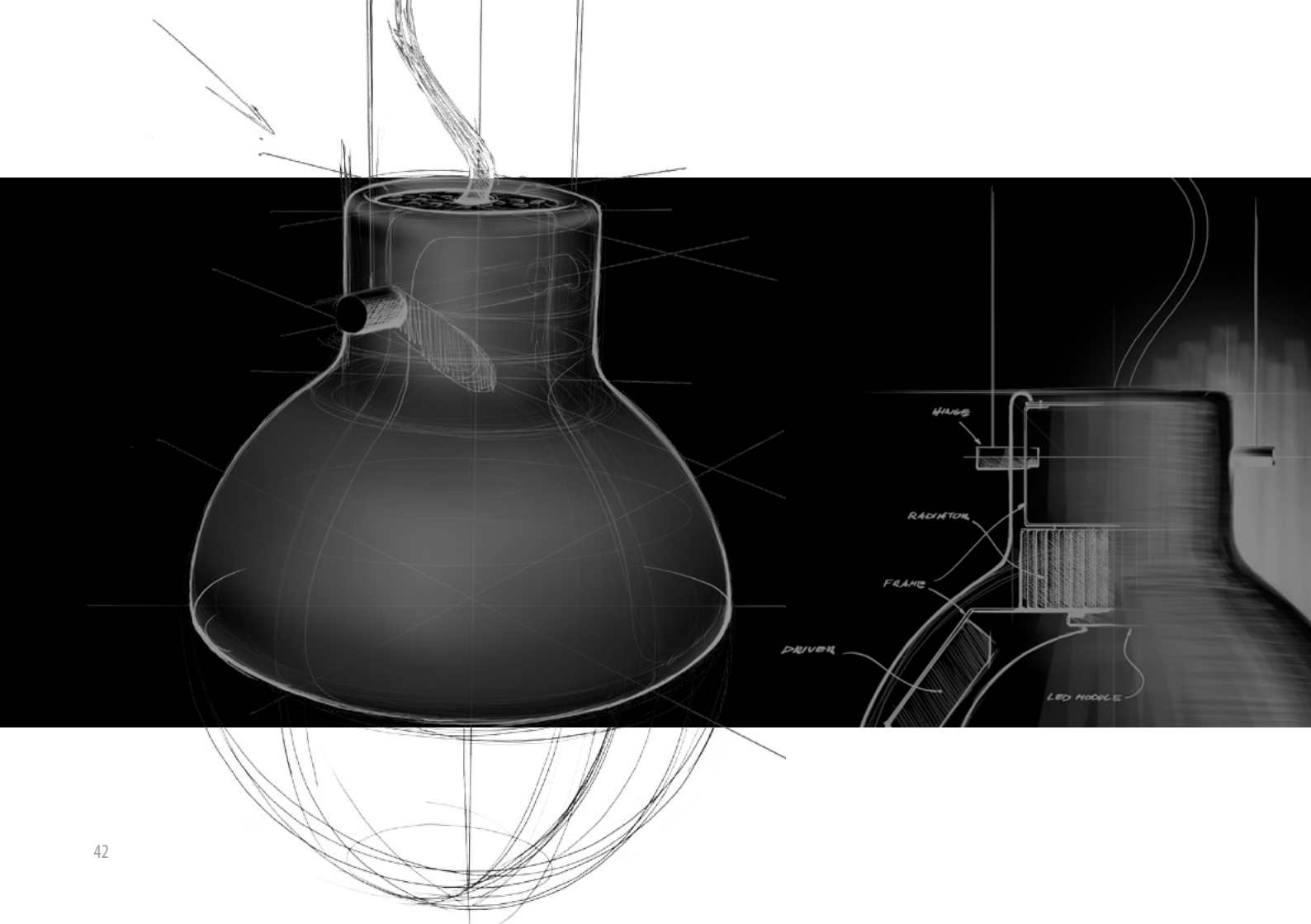

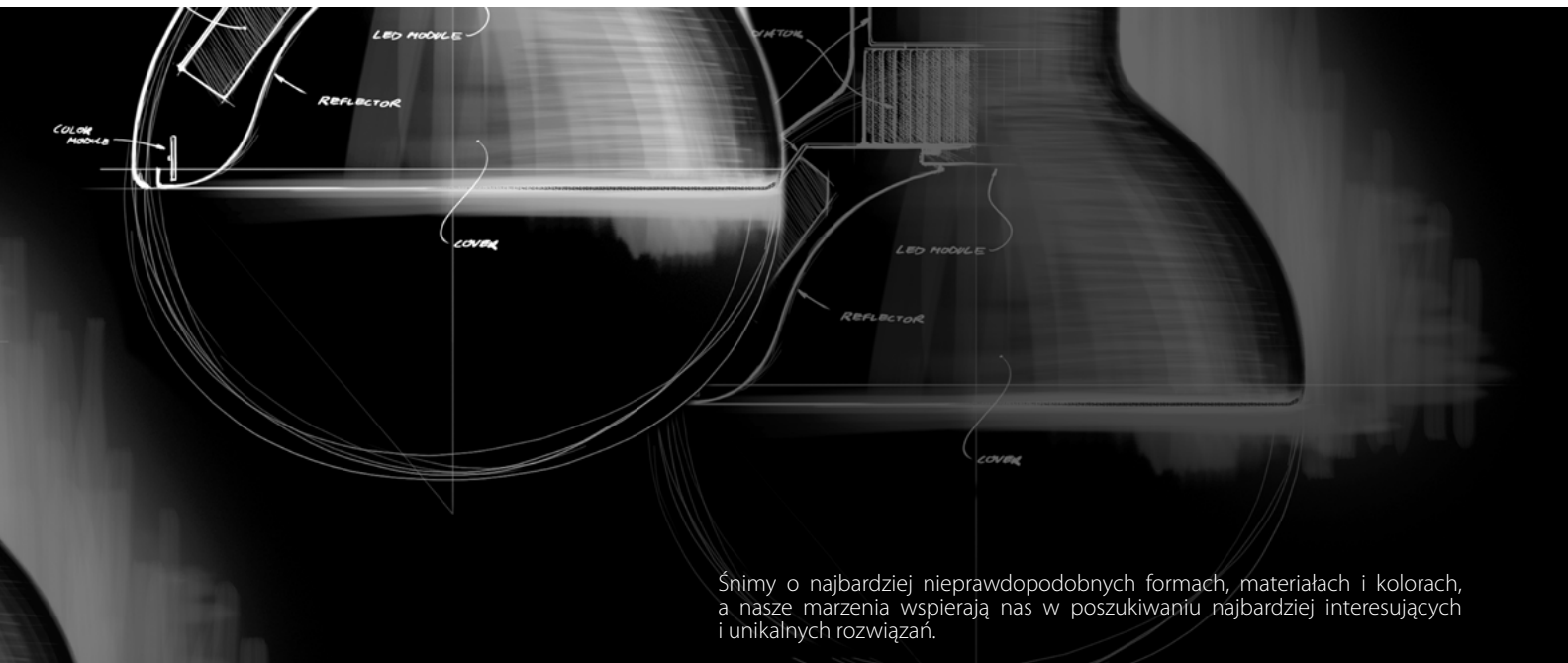

Śnimy o najbardziej nieprawdopodobnych formach, materiałach i kolorach, a nasze marzenia wspierają nas w poszukiwaniu najbardziej interesujących i unikalnych rozwiązań.

Dzięki szerokim kompetencjom umiemy też najśmielsze Twoje wizje przełożyć na język technologii i doświadczenia.

LUG FUTURE

Nasze światło niesie ze sobą obietnicę bezpieczeństwa. Jesteśmy częścią tkanki miejskiej, zgodnej z Twoimi potrzebami, w której komfort i niezawodność wyznaczają najwyższe standardy. Tylko inteligentne rozwiązania wyjdą naprzeciw Twoim potrzebom i będą ewoluować razem z nimi.

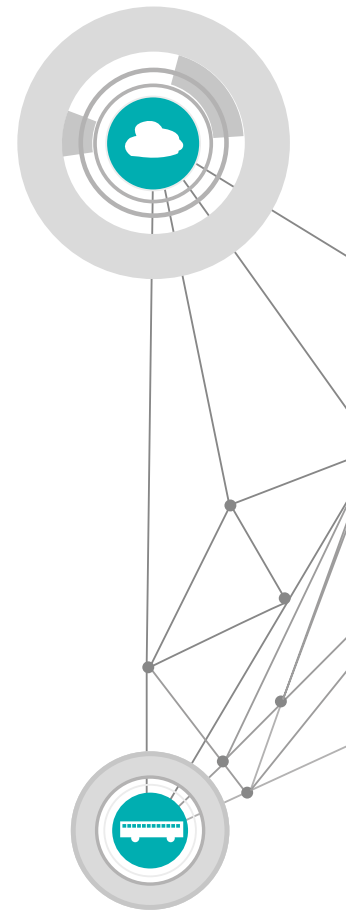



*Nie ma wątpliwości, że każdy z nas w LUG podchodzi do tematu światła z dozą szaleństwa,
jednak cały czas pamiętamy o naszej tradycji i zasadach biznesu, które są naszym drogowskazem.*

*Idee tutaj zebrane, stanowią sedno tego kim jesteśmy.
DNA LUG.*

INNOWACYJNOŚĆ

INTERNACJONALIZACJA

KULTURA ORGANIZACYJNA



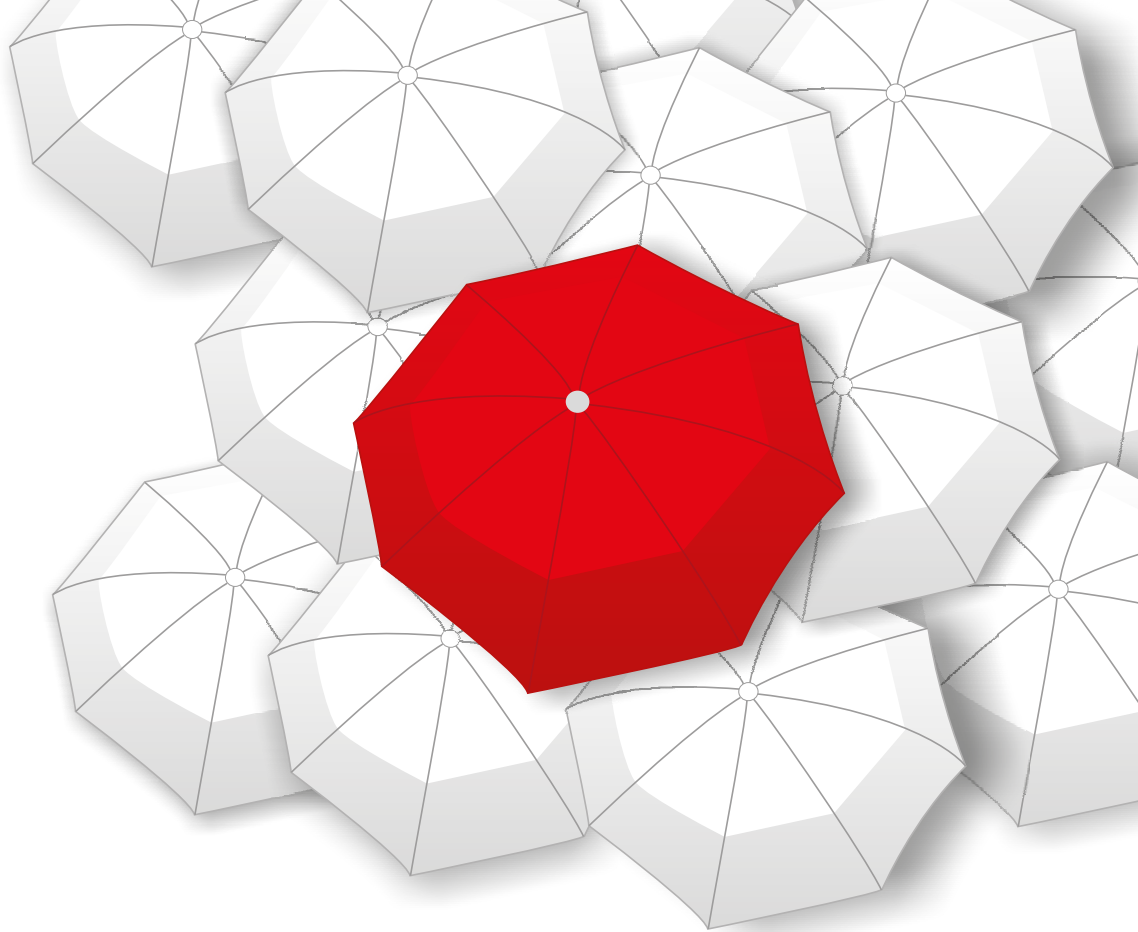

INNOWACYJNOŚĆ

Tworzymy Światło, nie rozwiązania.

Technologia | Zarządzanie | Filozofia działania | Usługa | Rozwój | Badania (B+R) | Self Service
Personalizacja | Unikalność | Wynalazek | Twórczość | Kreatywność | Przedsiębiorczość | Odpowiedzialność

Realizujemy śmiało pomysły. Pomysły, które zamieniają sposób postrzegania świata, sposób jego doświadczania, tworzenia i dostarczania.

Wierzymy, że aby funkcjonować trwale i skutecznie, innowacyjność musi przenikać przez wszystkie obszary naszej działalności i przejawiać się w równym stopniu w obszarze technologii, zarządzania, filozofii działania, kierunkach rozwoju czy przedsiębiorczości. Tylko wtedy organizacja staje się innowacyjna, gdy innowacyjny jest każdy aspekt jej działania.



INTERNACJONALIZACJA

Tworzymy Emocje, nie odczucia.

Umiejdzynarodowienie | Multikulturowość | Różnorodność | Konkurencyjność
Perspektywa | Otwartość | Mobilność | Partnerstwo | Globalność | Rozpoznawalność

Wspieranie różnorodności jest kluczowe. Zmiana optyki patrzenia na ludzkość czy różnorodność kulturową może redefiniować sposób, w jaki myślimy o naszym życiu. Sposób w jaki go doświadczamy.

W LUG bardzo cenimy sobie wzrastanie wśród ludzi, którzy szanują różnorodność podobnie jak my. Współpracując z nimi wewnątrz organizacji i poza nią, pragniemy stworzyć platformę, która będzie łączyć i wspierać nowe idee i nowe modele życia.



KULTURA ORGANIZACYJNA

Jesteśmy Rodziną LUG, nie tylko zespołem.

Ludzie | Relacja | Wartości | Tożsamość | DNA Organizacji | Komunikacja/DIALOG | Emocje | Wielokulturowość
Otwartość | Partnerstwo | Odpowiedzialność | Społeczność | Zachowania | Praktyki | Rytuały/Zwyczaj

Wszystko zaczyna się od najmniejszej komórki, która potrzebuje symbiozy aby dawać i wzrastać, wzrastać i dawać. Skupienie się na pojedynczej istocie ludzkiej i zajrzenie do jej serca, umożliwia uwzględnienie jej wartości, pomysłów i działań w niespotykany sposób, wyzwalając nowy potencjał twórczy. Zmiana jest naturalną częścią każdego z nas – nieodłączną i rozwijającą. Wierzymy, że umiejętność holistycznego spojrzenia na teraźniejszość i przyszłość jest motorem nieustannego rozwoju. Naszego i środowiska, w którym żyjemy.

nasza identyfikacja



nasza nazwa

LUG

DNA naszej marki składa się z wielu małych opowieści, które tworzą nasze dziedzictwo. To historia rodziny założycielskiej, ale także historie ponad 500 pracowników, opowieści o setkach opraw oświetleniowych, o tysiącach projektów, opowiadania o dziesiątkach nagród. To historia Twojego świata wypełnionego światłem.

nasze hasło

Your world, our light

W LUG oferujemy to, czego potrzebujesz w zakresie oświetlenia, by Twoje życie było piękne i pełne, a otaczająca Cię rzeczywistość była nowoczesna, bezpieczna i fascynująca.

nasze logo

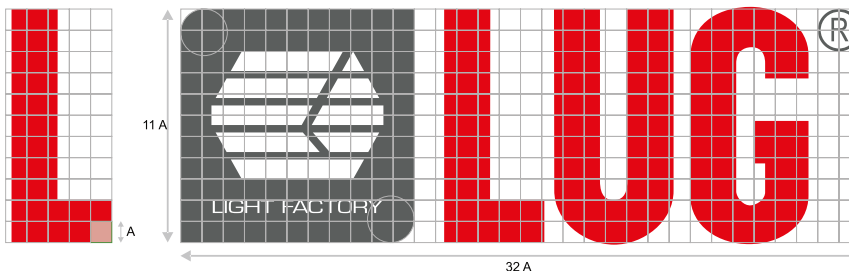

Znak składa się z symbolu - graficznego wyobrażenia oprawy oświetleniowej na szarym polu z podpisem LIGHT FACTORY oraz logotypu - LUG. Do przedstawienia proporcji znaku oraz odległości pomiędzy jego elementami przyjęto jednostkę [A], równą połowie wysokości poziomej belki litery L.

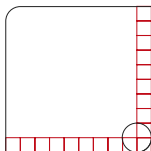

Piktogram jest umieszczony w kwadracie o zaokrąglonych dwóch przeciwległych rogach. Na wysokości 1/10 boku koło wyznacza łuk.



nasz hashtag

#lightup

Idziemy z duchem czasu, dbamy o kulturę organizacyjną i rozumiemy siłę komunikacji. Dlatego wszystkie ważne wiadomości LUG znajdziesz wyszukując tag **#lightup**.

Bądźmy w kontakcie.

We light up your world.



www.lug.com.pl